

Brems-/Schlußleuchte / break-/tail - lamp
Typ: BRSM 810



gehört zu , approval nr.
G-Nr.: 1442

Leuchte Rechts gezeichnet, Leuchte Links spiegelsbildlich.
 Drawing lamp RH fitting, lamp LH reproduced as a mirror image.

Die Leuchte kann, ohne Seitenmarkierungsleuchte u. Rückstrahler, auch -90°, um die Bezugsachse /1 gedreht, angebaut werden.
 the lamp could be, without sidemarker and reflector, -90° turned around the reference axis /1.

Typ: BRS 810 Ausf. ohne Seitenmarkierungsleuchte und Rückstrahler

Prüfzeichenanordnung/
 layout of approval marking:

Funktion/function: Glühlampe/Bulb:

- 1) Brems-/Schlußleuchte break-/tail - lamp standard
- 2) Seitenmarkierungsleuchte sidemarker lamp wahlweise
- 3) Rückstrahler IB reflector wahlweise

R-S1 02 SM1 IB
 E9 00 02
 1442

Seitenansicht Links / side view LH

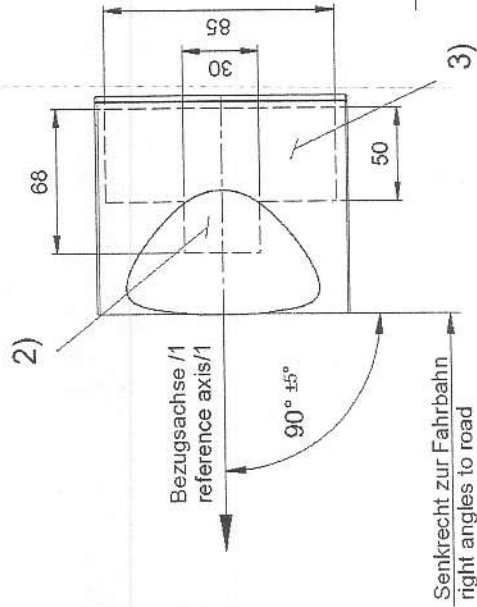

Ansicht von Vorne / front view

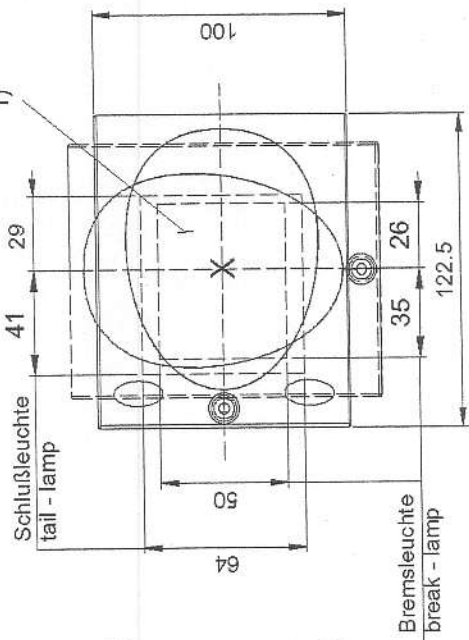

Seitenansicht Rechts / side view RH

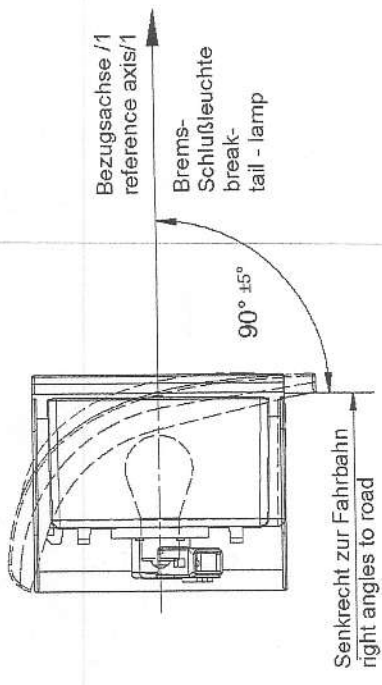

Senkrecht zur Fahrbahn
 right angles to road

Ansicht von Oben/top view

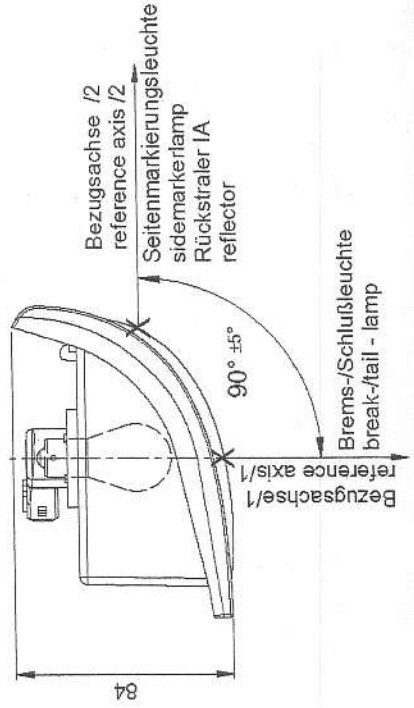

Ansicht: Z

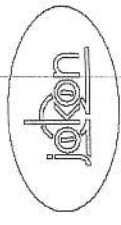

Ansicht: Y

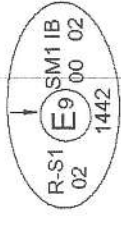

X = Bezugspunkt
 reference point

IDIADA
 Exp.n.: T0512175



R-S1-E9-02.1442

Página /Page 1/2

COMUNICACIÓN / COMMUNICATION:

Concerniente a ⁽¹⁾: LA CONCESION DE HOMOLOGACIÓN
LA EXTENSIÓN DE HOMOLOGACIÓN
LA DENEGACIÓN DE HOMOLOGACIÓN
LA RETIRADA DE HOMOLOGACIÓN
EL CESE DEFINITIVO DE PRODUCCIÓN
Concerning ⁽¹⁾: APPROVAL GRANTED
APPROVAL EXTENDED
APPROVAL REFUSED
APPROVAL WITHDRAWN
PRODUCTION DEFINITELY DISCONTINUED

de un tipo de dispositivo en aplicación del Reglamento N° 7.
of a type of device pursuant to Regulation No.7.

N° de homologación/ Approval No.: R-S1-E9-02.1442

Extensión N° / Extension No.: -----

1. Marca de fábrica o comercial del dispositivo / Trade name or mark of the device: JOKON
2. Designación del tipo de dispositivo dado por el fabricante / Manufacturer's name for the type of device: BRSM 810
3. Nombre y dirección del fabricante / Manufacturer's name and adress:
Johann & Konen GmbH&Co
Rosenbach 42
D-53229 Bonn
Germany
4. En su caso, nombre y dirección del representante del fabricante / If applicable, name and address of manufacturer's representative:-----
5. Dispositivo presentado a homologación el /Submitted for approval on: 16/12/05
6. Servicio técnico encargado de los ensayos de homologación / Technical service responsible for conducting approval test: IDIADA
7. Fecha del acta de ensayos emitida por este servicio / Date of report issued by that service: 21/12/05
8. Número del acta de ensayos emitido por dicho servicio / Number of report issued by that service: T0512175
9. Breve descripción / Concise description:
 - Por categoría de luz / By category of lamp: Luz de pare y de posición posterior / Stop and rear position lamp
 - Para la instalación en el exterior o en el interior o ambos ⁽¹⁾ / For mounting either outside or inside or both ⁽¹⁾:

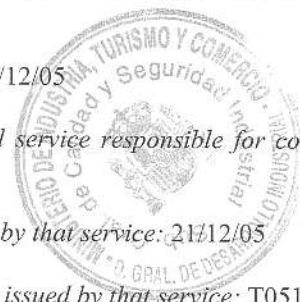

⁽¹⁾ Táchese lo que no proceda / Strike out what does not apply



R-S1-E9-02.1442

Página /Page 2/2

- Color de la luz emitida: rojo/~~amarillo selectivo~~ / blanca ⁽¹⁾ / *Colour of the light emitted: red/~~selective yellow~~ / white. ⁽¹⁾*
- Número y categoría de la(s) lámpara(s) / *Number and category of filament lamp(s): 1 x P21/5W*
- Voltaje de alimentación especial / *Special supply voltage:---*
- Uso de un sistema de alimentación adicional: sí/no ⁽¹⁾ / *Application of additional supply system: yes / no⁽¹⁾*
- Especificación de este sistema de alimentación / *Specification of this supply system*
- Fuente de alimentación conmutada / *Switched power supply:*
- Ciclo de trabajo / Duty cycle:.....Voltaje pico-pico / Peak to peak voltage:.....y/o voltaje efectivo / and / or Effective voltage:.....voltios / volts.
- Condiciones geométricas de instalación y variaciones relacionadas (en su caso) / *Geometrical conditions of installation and relating variations (if any):---*
- Solamente para instalación limitada en altura igual o inferior a 750 mm por encima del suelo.(sí / no) ⁽¹⁾ / *Only for a limited mounting height of equal to or less than 750 mm above the ground (yes / no) ⁽¹⁾*

10. Posición de la marca de homologación / *Position of the approval mark:* Ver documentación aportada por el fabricante / *See manufacturer's technical documentation*

11. Motivos de la extensión (en su caso) / *Reason(s) of extension (if applicable): -----*

12. Se concede/~~deniega~~/~~extiende~~/~~retira~~ la homologación ⁽¹⁾ / *Approval granted /~~refused~~ /~~extended~~ /~~withdrawn~~ ⁽¹⁾*

13. Lugar / *Place:* Madrid

14. Fecha / *Date:* 22/12/05

15. Firma / *Signature:*



EL SUBDIRECTOR GENERAL DE CALIDAD Y SEGURIDAD INDUSTRIAL
Resolución P.D. : 28-06-2004

Fdo. Antonio Muñoz Muñoz

16. La lista de documentos en poder del Servicio Administrativo que ha concedido la homologación se adjunta a esta comunicación y puede ser obtenida bajo petición / *The list of documents deposited with the Administration Service which has granted approval is annexed to this communication and may be obtained on request.*

- Informe del ensayo / *Test report*
- Documentación suministrada por el fabricante / *Documentation supplied by the manufacturer*

⁽¹⁾ Táchese lo que no proceda / *Strike out what does not apply*



SM1-E9-00.1442

Página / Page 1/2

COMUNICACIÓN / COMMUNICATION:

Concerniente a ⁽¹⁾: LA CONCESION DE HOMOLOGACIÓN
LA EXTENSIÓN DE HOMOLOGACIÓN
LA DENEGACIÓN DE HOMOLOGACIÓN
LA RETIRADA DE HOMOLOGACIÓN
EL CESE DEFINITIVO DE PRODUCCIÓN

Concerning ⁽¹⁾: APPROVAL GRANTED
APPROVAL EXTENDED
APPROVAL REFUSED
APPROVAL WITHDRAWN
PRODUCTION DEFINITELY DISCONTINUED

de un tipo de luz de posición lateral marcada SM1/SM2 ⁽¹⁾ en aplicación del Reglamento N° 91
of a type of side-marker lamp marked SM1 / SM2⁽¹⁾, pursuant to Regulation No 91

N° de homologación/ Approval No.: SM1-E9-00.1442

Extensión N° / Extension No.:-----

1. Marca de fábrica o de comercio de la luz de posición lateral/ *Manufacturer's name for the type of side-marker lamp*: JOKON
2. Designación del tipo de luz de posición lateral dado por el fabricante / *Manufacturer's name for the type of side-marker lamp* : BRSM 810
3. Nombre y dirección del fabricante / *Manufacturer's name and address*:
Johann & Konen GmbH&Co
Rosenbach 42
D-53229 Bonn
Germany
4. Nombre y dirección del representante del fabricante (en su caso) / *If applicable, name and address of manufacturer's representative*:
5. Dispositivo sometido a homologación / *Submitted for approval on*: 16/12/05
6. Servicio técnico encargado de los ensayos de homologación / *Technical service responsible for conducting approval test*: IDIADA
7. Fecha del acta de ensayos emitida por este servicio / *Date of report issued by that service*: 21/12/05
8. Número del acta de ensayos emitido por dicho servicio / *Number of report issued by that service*: T0512176
9. Breve descripción / *Concise description*:
 - Color de la luz emitida: ~~amarillo~~-~~auto~~/rojo ⁽¹⁾ / *Colour of the light emitted* ~~amber~~/~~red~~ ⁽¹⁾
 - Número y categoría de la(s) lámpara(s) / *Number and category of filament lamp(s)*: 1 x P21/5W
 - Condiciones geométricas de instalación y variaciones relacionadas (en su caso) / *Geometrical conditions of installation and relating variations (if any)*:---

(1) Táchese lo que no proceda / *Strike out what does not apply*



SM1-E9-00.1442

Página / Page 2/2

10. Posición de la marca de homologación / *Position of the approval mark*: Ver documentación suministrada por el fabricante / *See documentation supplied by the manufacturer*
11. Motivo(s) de la extensión (en su caso) / *Reason(s) of extension (if applicable)*: -----
12. Se concede/~~deniega~~/~~extiende~~/~~retira~~ la homologación ⁽¹⁾ / *Approval granted* / ~~*refused*~~ / ~~*extended*~~ / ~~*withdrawn*~~ ⁽¹⁾
13. Lugar / *Place*: Madrid
14. Fecha / *Date*: 22/12/05

15. Firma / *Signature*:



EL SUBDIRECTOR GENERAL DE CALIDAD Y
SEGURIDAD INDUSTRIAL
Resolución P.D. : 28-06-2004

Fdo. Antonio Muñoz Muñoz

16. Se adjunta la lista de apartados que constituyen el expediente de homologación depositado en el servicio administrativo que ha concedido la homologación y que pueden ser obtenidos a petición. / *The list of documents deposited with the Administrative Service which has granted approval is annexed to this communication and may be obtained on request.*

- Informe del ensayo / *Test report*
- Documentación suministrada por el fabricante / *Documentation supplied by the manufacturer*

⁽¹⁾ Táchese lo que no proceda / *Strike out what does not apply*



COMUNICACIÓN / *COMMUNICATION*:

Concerniente a ⁽¹⁾: LA CONCESION DE HOMOLOGACIÓN
LA EXTENSIÓN DE HOMOLOGACIÓN
LA DENEGACIÓN DE HOMOLOGACIÓN
LA RETIRADA DE HOMOLOGACIÓN
EL CESE DEFINITIVO DE PRODUCCIÓN
APPROVAL GRANTED
APPROVAL EXTENDED
APPROVAL REFUSED
APPROVAL WITHDRAWN
PRODUCTION DEFINITELY DISCONTINUED

Concerning ⁽¹⁾:
APPROVAL GRANTED
APPROVAL EXTENDED
APPROVAL REFUSED
APPROVAL WITHDRAWN
PRODUCTION DEFINITELY DISCONTINUED

de un tipo de dispositivo catadióptrico en aplicación del Reglamento N°3.
of a type of retro reflecting device pursuant to Regulation No.3.

Nº de homologación/ *Approval No.*: IB-E9-02.1442

Extensión Nº / *Extension No.*:-----

1. Marca de fábrica o comercial del dispositivo / *Trade name or mark of the device*: JOKON
2. Designación del tipo de dispositivo dado por el fabricante / *Manufacturer's name for the type of device*:
BRSM 810
3. Nombre y dirección del fabricante / *Manufacturer's name and adress*:
Johann & Konen GmbH&Co
Rosenbach 42
D-53229 Bonn
Germany
4. En su caso, nombre y dirección del representante del fabricante / *If applicable, name and address of manufacturer's representative*:-----
5. Dispositivo presentado a homologación el / *Submitted for approval on*: 16/12/05
6. Servicio técnico encargado de los ensayos de homologación / *Technical service responsible for conducting approval test*: IDIADA
7. Fecha del acta de ensayos emitida por este servicio / *Date of report issued by that service*: 21/12/05
8. Número del acta de ensayos emitido por dicho servicio / *Number of report issued by that service*: T0512174
9. Breve descripción / *Concise description*:
 - ~~Aislado~~ / forma parte de un conjunto de dispositivos ⁽¹⁾ / *In isolation / part of an assembly of devices* ⁽¹⁾
 - Color de la luz emitida: ~~blanco+rojo+amarillo~~ auto ⁽¹⁾ / *Colour of light emitted: white+red+amber* ⁽¹⁾
 - Condiciones geométricas de instalación y variaciones relacionadas (en su caso) / *Geometrical conditions of installation and relating variations (if any)*:--
10. Posición de la marca de homologación / *Position of the approval mark*: Ver documentación suministrada por el fabricante / *See documentation supplied by the manufacturer.*

(1) Táchese lo que no proceda / *Strike out what does not apply*

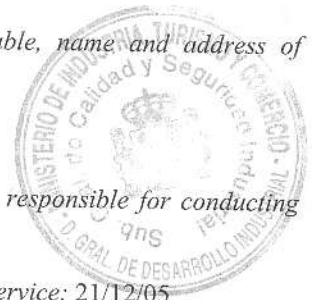



11. Motivos de la extensión (en su caso) / *Reason(s) of extension (if applicable):* -----
12. Se concede/~~deniega~~/~~extiende~~/~~retira~~ la homologación ⁽¹⁾ / *Approval granted /~~refused~~ /~~extended~~ /~~withdrawn~~* ⁽¹⁾
13. Lugar / *Place:* Madrid
14. Fecha / *Date:* 22/12/05
15. Firma / *Signature:*



EL SUBDIRECTOR GENERAL DE CALIDAD Y
SEGURIDAD INDUSTRIAL
Resolución P.D. : 28-06-2004

Fdo. Antonio Muñoz Muñoz

16. Los documentos que se citan, con el número de homologación arriba indicado, pueden ser obtenidos a petición/
The following documents, bearing the approval number shown above, are available on request:
 - Informe del ensayo / *Test report*
 - Documentación suministrada por el fabricante / *Documentation supplied by the manufacturer*

⁽¹⁾ Táchese lo que no proceda / *Strike out what does not apply*