

Nebelschlußleuchte  
fog lamp  
Typ: SN 810



gehört zu / approval nr.  
G-Nr.: 2118

Leuchte Rechts gezeichnet, Leuchte Links spiegelbildlich.  
Drawing lamp RH fitting, lamp LH reproduced as a mirror image.  
Die Leuchte kann auch -90°, um die Bezugsache gedreht, angebaut werden.  
the lamp could be -90° turned around the reference axis.

Funktion/function:  
Nebelschlußleuchte  
fog lamp

Glühlampe/Bulb:  
P21W

Prüfzeichenanordnung/  
layout of approval marking:

F 00 (E1) 0000  
2118

Ansicht von Vorne/front view

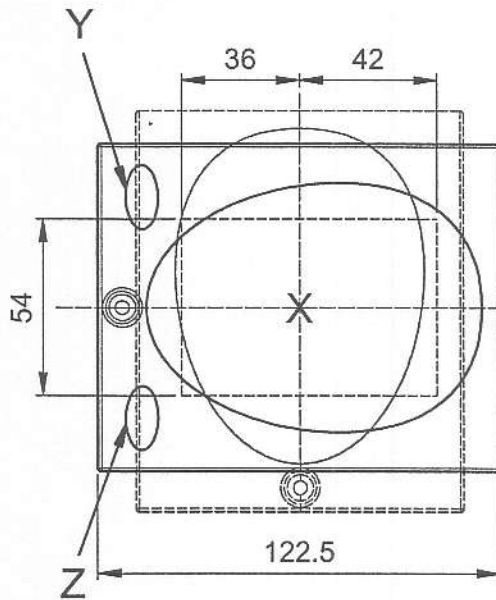

Seitenansicht/side view

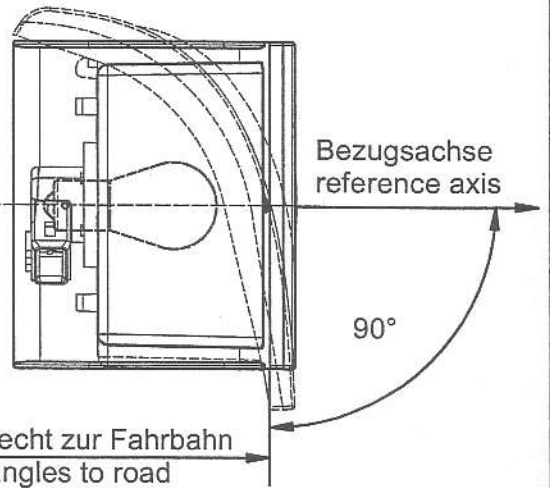

*J. Bartelsen*  
28.10.2005

Ansicht von Oben/top view

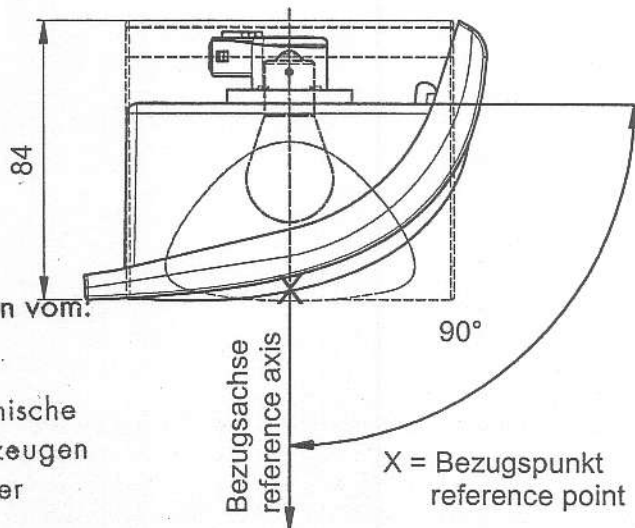

Ansicht: Z



Ansicht: Y

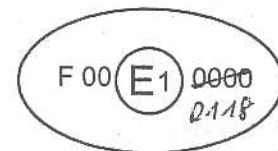

*J. Bartelsen*  
28.10.2005

JOHANN & KONEN GmbH & Co.KG Anbauanweisung:

Anlage zum Gutachten vom:  
20. OKT. 2005  
Prüfstelle für lichttechnische  
Einrichtungen an Fahrzeugen  
Der Prüfstellenleiter

*il. Dr. A. K...*



# Kraftfahrt-Bundesamt

DE-24932 Flensburg

## Mitteilung über die Genehmigung



für einen Typ einer Nebelschlussleuchte für Kraftfahrzeuge und deren Anhänger nach der Regelung Nr. 38 **einschließlich der Ergänzung 9**

Communication concerning **approval granted**

of a type of rear fog lamps for power-driven vehicles and their trailers pursuant to Regulation No. 38 **including supplement 9**

Nummer der Genehmigung: **002118**  
Approval No.:

Erweiterung Nr.: -  
Extension No.:

1. Fabrik- oder Handelsmarke der Einrichtung:  
Trade name or mark of the device:

**jokon**

2. Bezeichnung des Typs der Einrichtung durch den Hersteller:  
Manufacturer's name for the type of device:  
**SN 810**

3. Name und Anschrift des Herstellers:  
Manufacturer's name and address:  
**Johann & Konen GmbH & Co. KG**  
**Elektro-Autozubehör-Fabrik**  
**DE-53229 Bonn**

4. Gegebenenfalls Name und Anschrift des Vertreters des Herstellers:  
If applicable, name and address of the manufacturer's representative:  
**entfällt**  
**not applicable**

5. Zur Genehmigung vorgelegt am:  
Submitted for approval on:  
**20.07.2005**

6. Technischer Dienst, der die Prüfungen für die Genehmigung durchführt:  
Technical service responsible for conducting approval tests:  
**Lichttechnisches Institut der Universität Karlsruhe**  
**DE-76128 Karlsruhe**

7. Datum des Gutachtens des Technischen Dienstes:  
Date of report issued by that service:  
**20.10.2005**



# Kraftfahrt-Bundesamt

DE-24932 Flensburg

2

Nummer der Genehmigung: 002118

Approval No.:

8. Nummer des Gutachtens des Technischen Dienstes:  
Number of report issued by that service:  
**NS 018**

9. Kurze Beschreibung:  
Concise description:

Anzahl und Typ(en) der Glühlampen: **1 x P21W**  
Number and category of filament lamps:

Lichtquellenmodul: **nein**  
Light source module: **no**

Spezifischer Identifizierungskode des Lichtquellenmoduls:  
Light source module specific identification code:

Geometrische Bedingungen für die Anbringung und mögliche Abweichungen, sofern zutreffend:

Geometrical conditions of installation and relating variations, if any:

**Bezugsachse parallel zur Fahrzeuglängsmittlebene und parallel zur Standfläche des Fahrzeugs auf der Fahrbahn (siehe anliegende Zeichnung)**  
**reference axis parallel to the median longitudinal plane of the vehicle and parallel to the bearing plane of the vehicle on the road (see attached drawing)**

10. Anbringungsstelle des Genehmigungszeichens:  
Position of the approval mark:  
**auf der Abschlusscheibe**  
**on the lens**

11. Grund (Gründe) für die Erweiterung der Genehmigung (falls zutreffend):  
Reason(s) for extension (if applicable):  
**entfällt**  
**not applicable**

12. Genehmigung **erteilt**  
Approval **granted**



# Kraftfahrt-Bundesamt

DE-24932 Flensburg

3

Nummer der Genehmigung: 002118

Approval No.:

13. Ort: **DE-24932 Flensburg**  
Place:
14. Datum: **28.10.2005**  
Date:
15. Unterschrift: **Im Auftrag**  
Signature:

*Bartelsen*



(Bartelsen)

16. Dieser Mitteilung ist eine Liste der Unterlagen beigefügt, die bei der Genehmigungsbehörde hinterlegt sind. Diese Unterlagen sind auf Anfrage erhältlich.  
The list of documents deposited with the Administrative service which has granted approval is annexed to this communication and may be obtained on request.

**Nebenbestimmungen und Rechtsbehelfsbelehrung**  
**Collateral clauses and instruction on right to appeal**

**1 Gutachten mit Anlagen**  
**Test report with enclosures**



# Kraftfahrt-Bundesamt

DE-24932 Flensburg

Nummer der Genehmigung: 002118

- Anlage -

## Nebenbestimmungen und Rechtsbehelfsbelehrung

### Nebenbestimmungen

Jede Einrichtung, die dem genehmigten Typ entspricht, ist gemäß der angewendeten Vorschrift zu kennzeichnen.

Das Genehmigungszeichen lautet wie folgt:

F 00 (E1) 2118

Die Einzelerzeugnisse der reihenweisen Fertigung müssen mit den Genehmigungsunterlagen genau übereinstimmen. Änderungen an den Einzelerzeugnissen sind nur mit ausdrücklicher Zustimmung des Kraftfahrt-Bundesamtes gestattet.

Änderungen der Firmenbezeichnung, der Anschrift und der Fertigungsstätten sowie eines bei der Erteilung der Genehmigung benannten Zustellungsbevollmächtigten oder bevollmächtigten Vertreters sind dem Kraftfahrt-Bundesamt unverzüglich mitzuteilen.

Verstöße gegen diese Bestimmungen können zum Widerruf der Genehmigung führen und können überdies strafrechtlich verfolgt werden.

Die Genehmigung erlischt, wenn sie zurückgegeben oder entzogen wird, oder der genehmigte Typ den Rechtsvorschriften nicht mehr entspricht. Der Widerruf kann ausgesprochen werden, wenn die für die Erteilung und den Bestand der Genehmigung geforderten Voraussetzungen nicht mehr bestehen, wenn der Genehmigungsinhaber gegen die mit der Genehmigung verbundenen Pflichten – auch soweit sie sich aus den zu dieser Genehmigung zugeordneten besonderen Auflagen ergeben - verstößt oder wenn sich herausstellt, dass der genehmigte Typ den Erfordernissen der Verkehrssicherheit oder des Umweltschutzes nicht entspricht.

Das Kraftfahrt-Bundesamt kann jederzeit die ordnungsgemäße Ausübung der durch diese Genehmigung verliehenen Befugnisse, insbesondere die genehmigungsgerechte Fertigung, nachprüfen. Es kann zu diesem Zweck nach den Regeln der zugrundeliegenden Vorschriften Proben entnehmen oder entnehmen lassen.

Die mit der Erteilung der Genehmigung verliehenen Befugnisse sind nicht übertragbar. Schutzrechte Dritter werden durch diese Genehmigung nicht berührt.

### Rechtsbehelfsbelehrung

Gegen diese Genehmigung kann innerhalb eines Monats nach Bekanntgabe Widerspruch erhoben werden. Der Widerspruch ist beim **Kraftfahrt-Bundesamt, Fördestraße 16, DE-24944 Flensburg**, schriftlich oder zur Niederschrift einzulegen.



# Kraftfahrt-Bundesamt

DE-24932 Flensburg

---

2

Nummer der Genehmigung: 002118

Approval No.:

Number of the type approval: 002118

## - Attachment -

### Collateral clauses and instruction on right to appeal

#### Collateral clauses

All equipment which corresponds to the approved type is to be identified according to the applied regulation.

The approval identification is as follows: - see German version -

The individual production of serial fabrication must be in exact accordance with the approval documents. Changes in the individual production are only allowed with express consent of the Kraftfahrt-Bundesamt.

Changes in the name of the company, the address and the manufacturing plant as well as one of the parties given the authority to delivery or authorised representative named when the approval was granted is to be immediately disclosed to the Kraftfahrt-Bundesamt.

Breach of this regulation can lead to recall of the approval and moreover can be legally prosecuted.

The approval expires if it is returned or withdrawn or if the type approved no longer complies with the legal requirements. The revocation can be made if the demanded requirements for issuance and the continuance of the approval no longer exist, if the holder of the approval violates the duties involved in the approval, also to the extent that they result from the assigned conditions to this approval, or if it is determined that the approved type does not comply with the requirements of traffic safety or environmental protection.

The Kraftfahrt-Bundesamt can at any time check the proper exercise of the conferred authority taken from this approval, in particular the approving standards. For this purpose, samples can be taken or have taken according to the rules of the underlying regulations.

The conferred authority contained with issuance of this approval is not transferable. Trade mark rights of third parties are not affected with this approval.

#### Instruction on right to appeal

This approval can be appealed within one month after notification. The appeal is to be filed in writing or as a transcript at the **Kraftfahrt-Bundesamt, Fördestraße 16, DE-24944 Flensburg.**