

FEU ANTIBROUILLARD  
Nebelschlußleuchte  
fog lamp



N° D'AUTORISATION  
gehört zu  
approval nr.

G-Nr.: 0003036

Type: SN 720/12-24

IL EST EGALEMENT POSSIBLE DE MONTER LE FEU EN LE TOURNANT DE  $\pm 90^\circ$   
PAR APPORT A L'AXE DE REFERENCE  
Die Leuchte kann auch  $\pm 90^\circ$ , um die Bezugsachse gedreht angebaut werden.

1) FEU / Leuchte / Lamp:

Source d'éclairage	: Leuchtmittel	: light source	: LED	: LED
Tension	: Prüfspannung	: testing voltage	: 13.5V ou	28.0V
Tension nominale	: Nennspannung	: nominal voltage	: 12.0V	24.0V
Puissance nominale	: Nennleistung	: rated power	: 4.4W	4.9W

PLAN DE MARQUAGE  
Prüfzeichenanordnung  
layout of approval marking

F  
E2  
0003036

VUE DE FACE / Ansicht von Vorne / front view

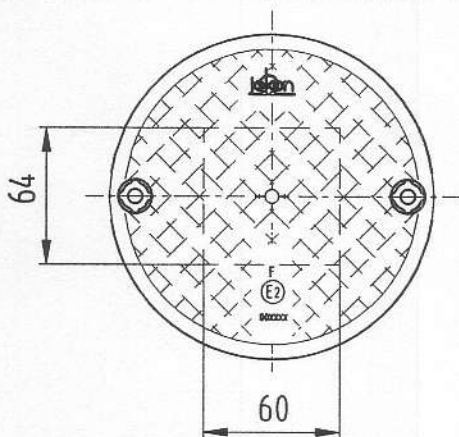

VUE DE DESSUS / Ansicht von Oben / top view

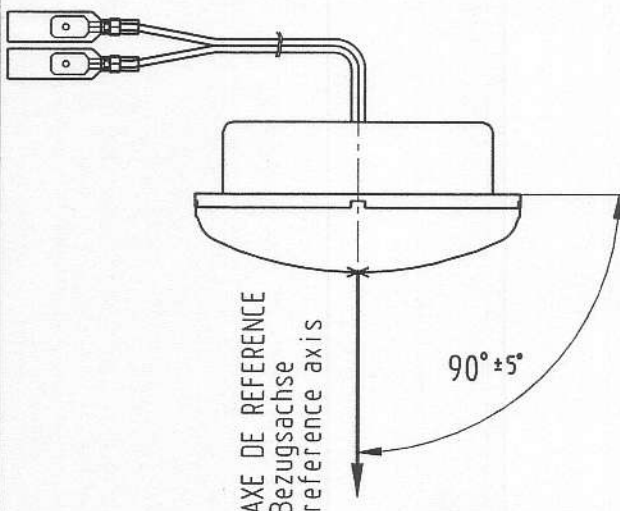

VUE DE COTE / Seitenansicht / side view

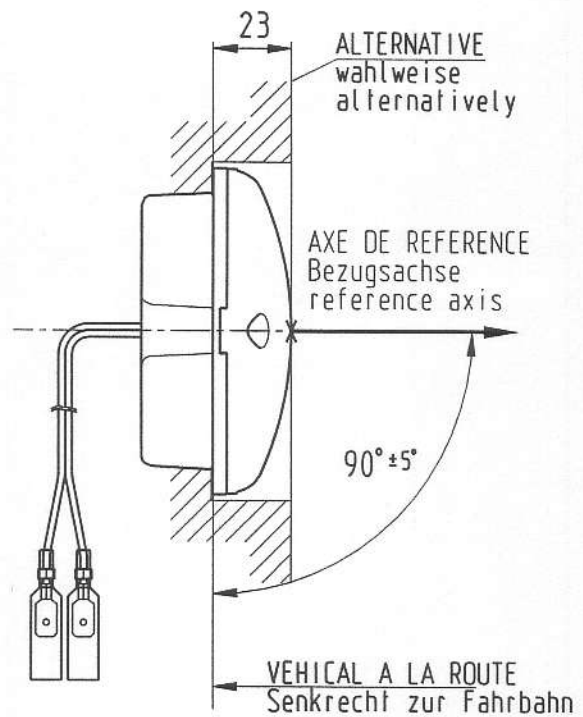

⊕ = POINT DE REFERENCE  
/ Bezugspunkt

AXE DE REFERENCE/Bezugsachse:

PARALLELE A LA ROUTE ET A L'AXE  
LONGITUDINAL MEDIAU DU VEHICULE  
/parallel zur Fahrbahn und  
zur Fahrzeuglängsachse

LE MONTAGE DE L'APPAREIL A ETE  
REALISE SELON LES INSTRUCTIONS  
EN VIGUEUR ET SELON CE SCHEMA  
DE MONTAGE

**MINISTERE DES TRANSPORTS**  
Direction de la Sécurité et de la Circulation Routières

Sous-Direction de la Réglementation Technique des Véhicules  
ARCHE DE LA DEFENSE  
92055 PARIS LA DEFENSE

\*\*\*\*\*



COMMUNICATION CONCERNANT L'HOMOLOGATION ACCORDEE D'UN TYPE DE  
FEU BROUILLARD ARRIERE POUR LES VEHICULES A MOTEUR ET LEURS  
REMORQUES EN APPLICATION DU REGLEMENT N°38.  
COMMUNICATION CONCERNING THE APPROVAL GRANTED OF A TYPE OF REAR FOG  
LAMPS FOR POWER-DRIVEN VEHICLES AND THEIR TRAILERS  
PURSUANT TO REGULATION N°38.

N° d'homologation / Approval N° : 03036

N° d'extension / Extension N° : -

1. Marque de fabrique ou de commerce du dispositif : JOKON  
*Trade name or mark of the device*
2. Désignation du type de dispositif par le fabricant : SN 720/12-24  
*Manufacturer's name for the type of device*
3. Nom et adresse du fabricant :  
*Manufacturer's name and address*  
**JOHANN & KONEN Gmbg & Co**  
Rosenbach 42  
RFA - 53229 BONN
4. Nom et adresse du mandataire du fabricant (le cas échéant):  
*If applicable, name and address of the manufacturer's representative*  
**JOKON S.A.R.L**  
4, Quartier du Stade - B.P 21 - F - 57730 FOLSCHVILLER
5. Dispositif soumis à l'homologation le : 06/05/2003  
*Submitted for approval on*
6. Service technique chargé des essais :  
*Technical service responsible for conducting approval tests*  
UNION TECHNIQUE DE L'AUTOMOBILE, DU MOTOCYCLE ET DU CYCLE
7. Date du procès-verbal délivré par ce service : 11/06/2003  
*Date of report issued by that service*
8. Numéro du procès-verbal délivré par ce service : 03/03725  
*Number of test report issued by that service*

9. Description sommaire :  
*Concise description*

Nombre et type(s) de lampe(s) : -  
*Number and type(s) of filament lamp(s)*

Nombre et consommation totale des sources lumineuses non remplaçables : 35 leds 4,4 W  
*Number and wattage of non-replaceable light sources : 35 diodes 4,4 W*

Conditions géométriques de montage et variantes éventuelles :  
*Geometrical conditions of installation and relating variations; if any:*  
Normale et avec une rotation de 90° par rapport à l'axe de référence  
*Normal and with a rotation of 90° with regard to its reference axis*

Remarques (le cas échéant) : dispositif indépendant  
*Comments (if any) : independent device*

10. Position de la marque d'homologation : sur le transparent  
*Position of the approval mark : on the lens*

11. Motif(s) de l'extension d'homologation (le cas échéant) :-  
*Reason(s) for extension (if applicable)*

12. Homologation est accordée / *Approval is granted*

13. Lieu : PARIS  
*Place*

14. Date : 18 JUIN 2008  
*Date*

15. Signature :  
*Signature*

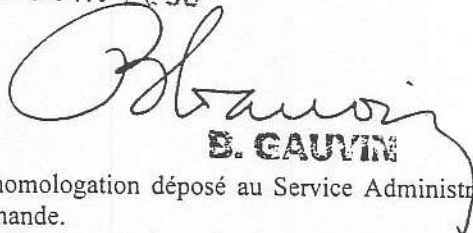
  
**B. GAUVIN**

16. Le dossier d'homologation déposé au Service Administratif ayant accordé l'homologation peut être obtenu sur demande.  
*The approval file deposited at the Administrative Service having delivered the Approval, may be obtained on request.*

Contenu minimum de la marque d'homologation : F E2 0003036  
*Minimum content of the approval mark*