



Grupp 00	Nummer 48-00 sid 1/2	
	Datum 2002-01-14	Ers.med. 2000-11-08

Reparationsanvisning, axelkroppar/luftfjädring, montering av dubbelplattsystem

På BPWs luftfjädring typ SL med klämda fjäderplattor kan, när fjäderkramporna inte efterdras, uppkomma nötskador på axelkropp och fjäderplattor. När sådana nötskador uppkommit kan förbandet inte dras fast endast genom efterdragning av fjäderkramporna. Nya fjäderplattor måste monteras och fixeras mot varandra med en mellanplåt som svetsas in mellan fjäderplattorna. Se anvisning nedan.

1. Montera nya fjäderplattor, lägg i fjäder och montera fjäderkrampor på axeln. Om i originalmontering ingår s.k. "fyllstycken" mellan axelkropp och fjäderkrampa bytes dessa ut mot fjäderplatta 03.032.27.67.2 (trumbromsad axel med runda fjäderkrampor) eller 03.345.23.10.0 (skivbromsad axel med flata fjäderkrampor) för att få fäste till de stående plåtarna. Beakta att fjädrarna blir parallellt monterade. Se bild 3.
2. Drag fjäderkramporna med moment 500 Nm.
3. Svetsa in plåtarna mellan övre och undre fjäderplattan. Svetsa plåtarna endast mot fjäderplattorna. Svetsa ej i axelkroppen. Se bild 1.
4. Pluggsvetsa plåtarna mot axelkroppen.
5. Tag bort fjädrarna och pluggsvetsa de övre fjäderplattorna mot axelkroppen. Se bild 2.
6. Montera fjädrarna. Glöm inte centerbrickan 03.320.33.22.0 som håller fast fjädern mot axeln i längsled. Drag fjäderkramporna med moment 650 Nm.



Bild 1

03.163.64.09.0 □150
03.163.64.10.0 □120

Vy framifrån/bakifrån

1/ Svetsa ej i axelkroppen vid fjäderbädden

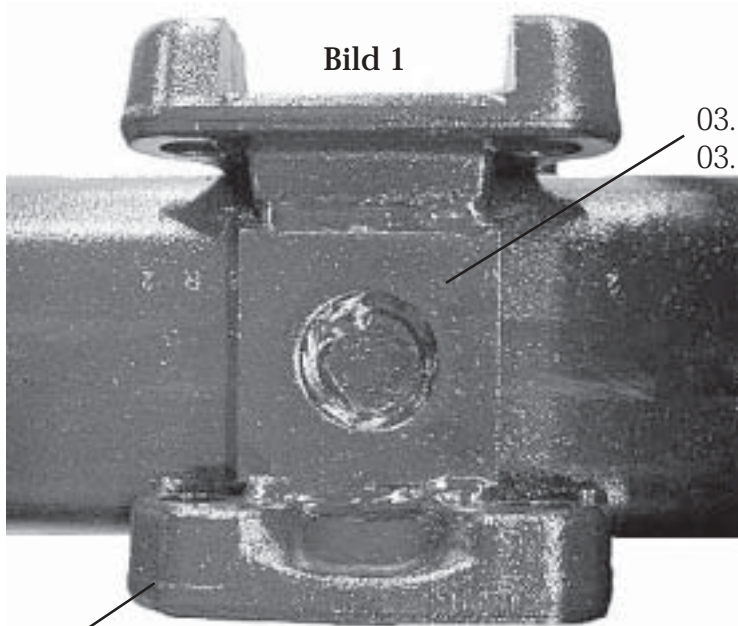
2/ Pluggsvetsa den stående plåten i hålet.

□120 03.032.27.67.2 för trumbroms
03.345.23.10.0 för skivbroms

□150 03.345.25.06.0 för skivbroms 03.032.19.26.0
för trumbroms

Vy uppifrån

Pluggsvetsa fjäderbädden i hålet mot axelkroppen.

□120 05.032.26.85.0
05.032.26.86.0

□150 05.032.10.47.0
05.032.10.48.0



Bild 2

OBS! Bricka nr 03.320.33.22.0 som erfordras för montering av fjäder lägges här.

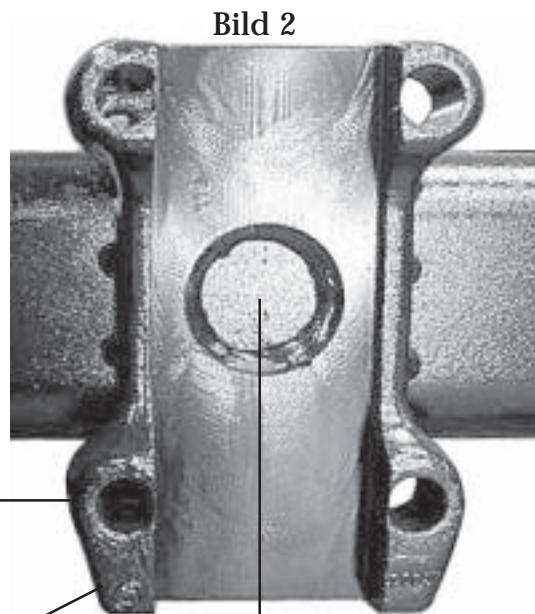

Bild 3

Tillse att fjädrarna är parallella mot varandra.

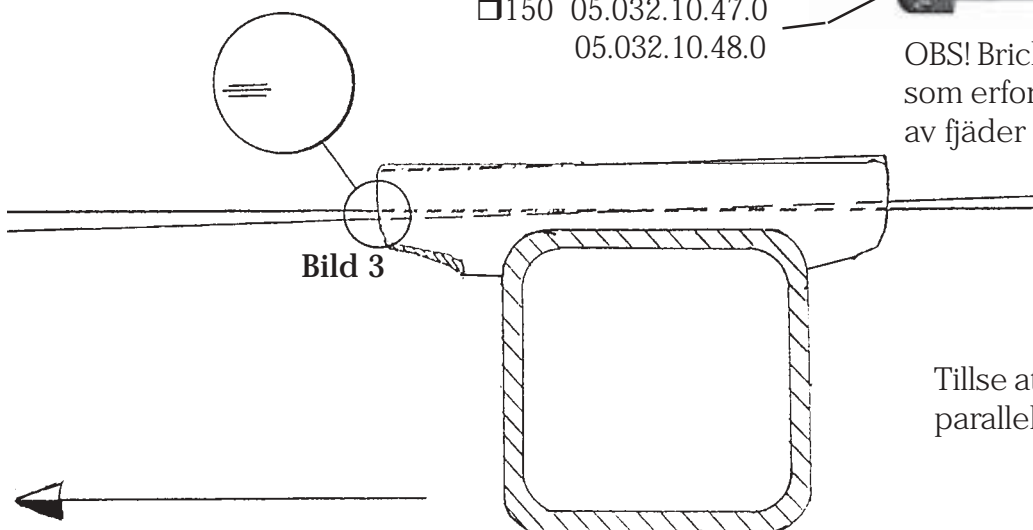

Fordonsmateriel AB

Box 1180, 262 23 Ängelholm

Tel. 0431-45 88 00, Fax 0431-45 88 80