

BPW luftfjädring

we think transport



ENASTÅENDE I ALLA TYPER AV TERRÄNG



LUFTFJÄDRING FRÅN BPW. VAR SOM HELST, NÄR SOM HELST



MER INFORMATION OM GARANTIVILLKOR

BOLL



Oavsett om det rör sig om gardintrailer, kyltrailer eller silotrailer som kör långa eller korta avstånd eller tippvagnar för terrängbruk, är luftfjädring från BPW den perfekta lösningen för alla tillämpningar och erbjuder obegränsad sinnesro under fordonets livslängd med upp till 5 + 3 års ECO Plus-garanti och partnerservicepaketet.

REDO FÖR ALLT

BPW erbjuder ett omfattande utbud av olika luftfjädringslösningar som är anpassade till just dina transportbehov och olika driftsförhållanden – och har testats i miljontals fordon. Deras modulära design gör dem extra enkla att underhålla, vilket i sin tur garanterar att de alltid är ekonomiska.



Gardintrailer
Container och kyltrailer
Tipptrailer
"Moving floors" trailer

Sida 6



Tank- och silofordon
Megatrailers
Växelflak
Låglastare
Fordonstransporter
Timmertransporter

Sida 18



Tunga tippfordon
Tunga timmertransporter

Sida 28

ECO Air



Gardintrailer

Container och kyltrailer

Tipptrailer

"Moving floors" trailer

ECO Air

FRAMTIDENS LUFTFJÄDRING

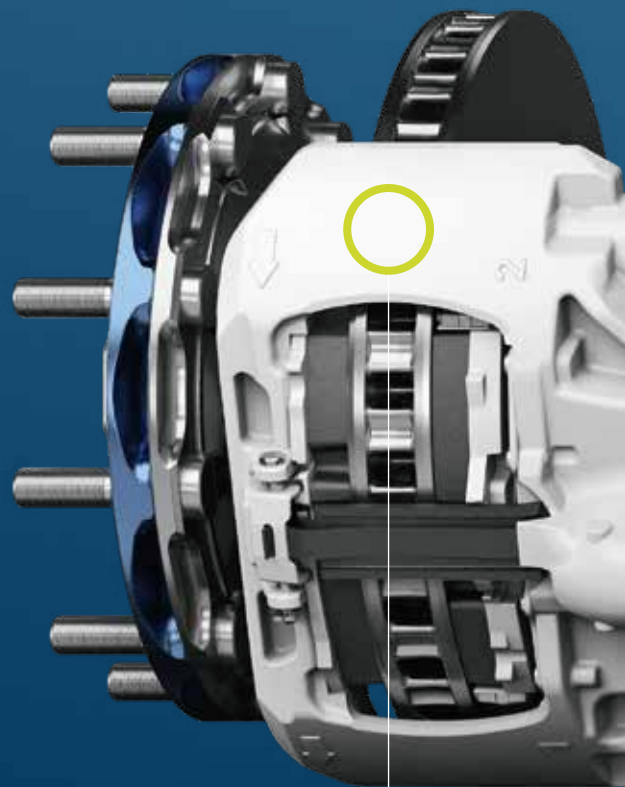

Snabbare
skivbyte utan borttagning
av bromsok



THE BPW EFFECT

27 kg

viktbesparing på 3-axling

Robust
användning både för
väg- och terrängkörning

THE BPW EFFECT

2h

från inköpsorder till
monterad axelmodul*

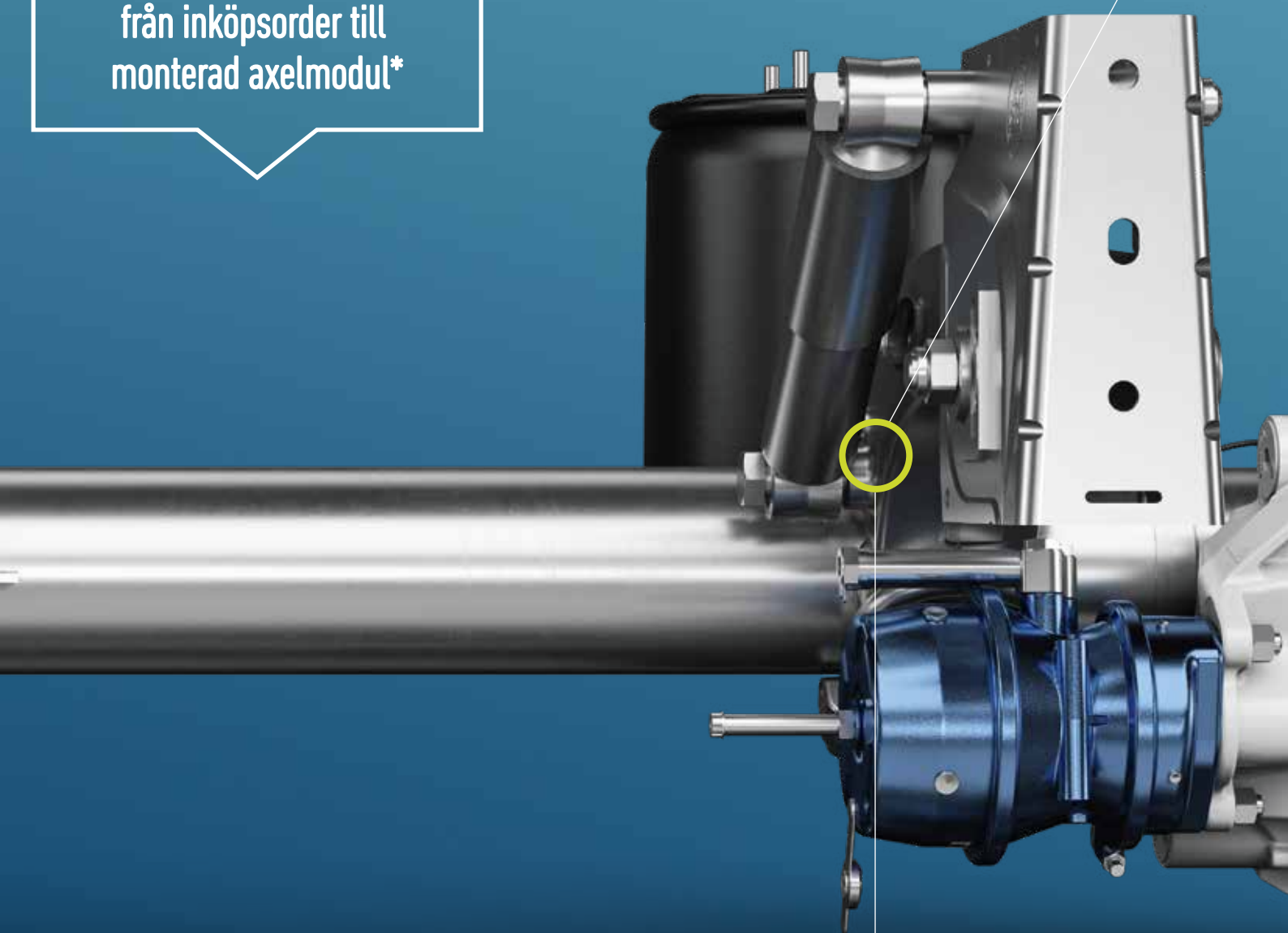

100 % underhållsfri
montering



Innovativ laserprocess
för robust, klämd och
100 % underhållsfri
axelmontering

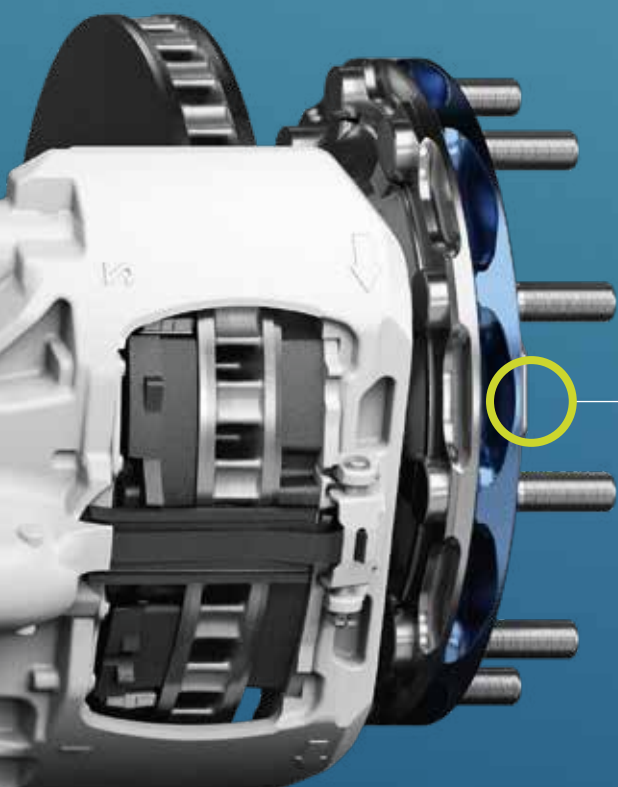

ECO PLUS-GARANTI
5 + 3 år

* Jämfört med tio dagar, baserat på exemplet från en medelstor fordonstillverkare.

DEN FÖRSTA I SITT SLAG

BPW ECO Air är den nya generationens luftfjädring, för användning både on- och off-road, som ger en viktbesparing på 27 kg för ett 3-axlad axelaggregat. Den har designats från grunden som ett komplett digitaliserat system vilket gör konfigurationen, konstruktionen och produktionen av släpfordon enklare och mer flexibelt än någonsin tidigare. De utbytbara enskilda komponenterna innebär också att underhåll kan utföras efter behov – så att du inte bara sparar vikt utan också minskar extrakostnader.



ECO Air

9 TON

Gardintrailer
Container och kyltrailer
Tipptrailer
"Moving Floors" trailer



För väg- och terrängkörning

ECO Air är en helt omkonstruerad robust luftfjädring för 9-ton saxlar vid både on- och offroad. Den modulära arkitekturen med standardiserade, intelligenta komponenter gör det möjligt att köpa delarna som ett paket och installera de önskade varianterna av komponenterna själv – detta ger extremt snabba processtider och maximal flexibilitet.

Från det ögonblick den beställs får ECO Air ett unikt digitalt DNA som följer med den under hela dess livslängd, från produktion till underhåll. Detta DNA möjliggör mycket effektiva processer och intelligenta tjänster under hela dess livscykel.

En patentsökt laserprocess används under produktionen, som för första gången gör det möjligt att kombinera BPW:s typiska klämda och modulära luftfjädring med en rund axelkropp. Detta ger maximal hållbarhet och minskar vikten hos ett treaxlat axelaggregat med 27 kg.

EGENSKAPER OCH FÖRDELAR FÖR TILLVERKARE

- För en axellast på 9 ton.
- En patentsökt laserprocess ger hög flexibilitet vid monteringen av delarna.
- Digitaliserade processer redan från konfiguration och inköp
- Tack vare det digitala DNA:t taggas varje komponent med information om tekniska specifikationer och kombinationsalternativ.
- Kortare processtid tack vare modulär arkitektur och standardiserade komponenter.
- Effektiv minimering av lager.

EGENSKAPER OCH FÖRDELAR FÖR FORDONSÄGARE

- Viktminskning med 27 kg för treaxlat axelaggregat.
- För on- och offroad.
- 5 + 3 års garanti med obegränsad körsträcka på nav, navlager, axelkropp, luftfjädersanslutning och främre fäste.
- Underhåll efter behov, tack vare utbytbara enskilda komponenter.

Det modulära ECO Air-systemet möjliggör individuella kombinationsalternativ.

Skivbroms TS2 4309/TS2 3709

ECO Pluslagerteknik/ET 120

Täckplåtar finns som tillval i skivbromsversionen.

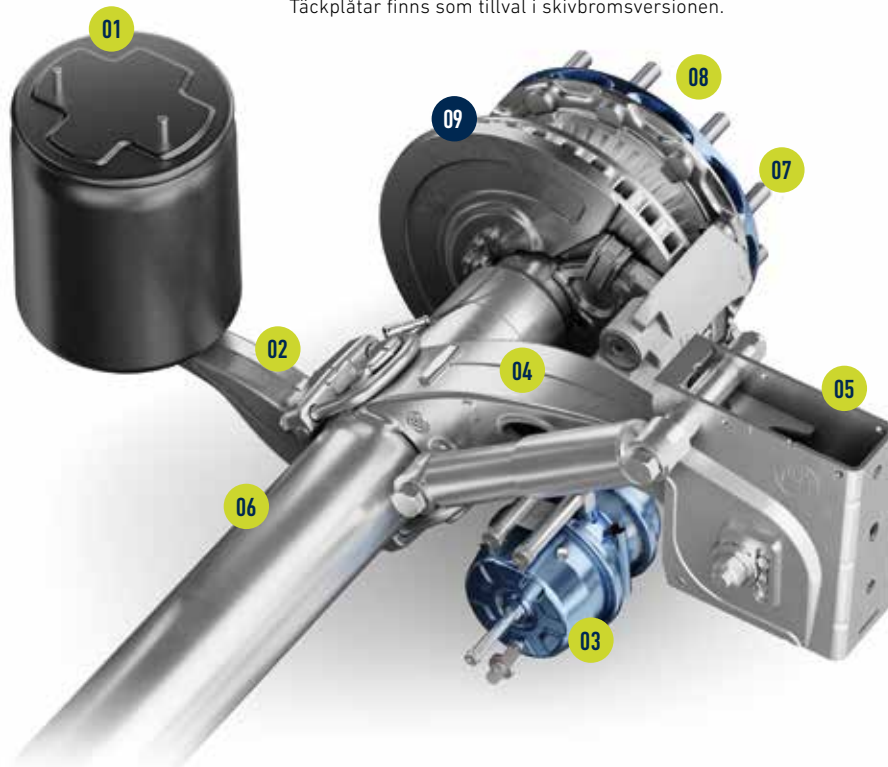

01

Luftbälg

| Typ | Offset (V) |
|--------|----------------|
| 30/30K | V = 20 mm |
| 30/30K | V = 0/20/60 mm |
| 36/36K | V = 45/80 mm |
| 36-1 | V = 45/80 mm |

Lös eller monterad

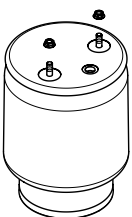

02

Luftbälgens bärmarm

| Typ | Krökning (K) |
|-------|--------------|
| U | K = 155 mm |
| M | K = 85 mm |
| O | K = -10 mm |
| O-335 | K = -10 mm |

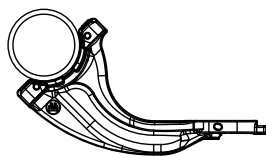

03

Bromscylander TS2 4309/3709

| M/M | M |
|----------|------|
| 16 / 24" | 16" |
| 20 / 24" | 18" |
| | 20" |
| | 22"* |
| | 24"* |

* Endast för TS2 4309

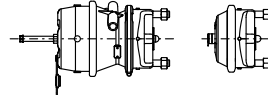

05

Bromscylander SN 4218

| M/M | M |
|----------|-----|
| 16 / 24" | 20" |
| 20 / 30" | 24" |
| 24 / 30" | 30" |
| 30 / 30" | |

Monterad: endast de versioner som anges ovan. Lös: alla tekniskt tillåtna versioner.

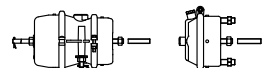

FÖDD DIGITAL:
BPW:s nya reservdels-
konfigurator.
Enkel konfiguration och
beställning online.

Trumbroms SN 4218

ECO Pluslagerteknik/ET 0

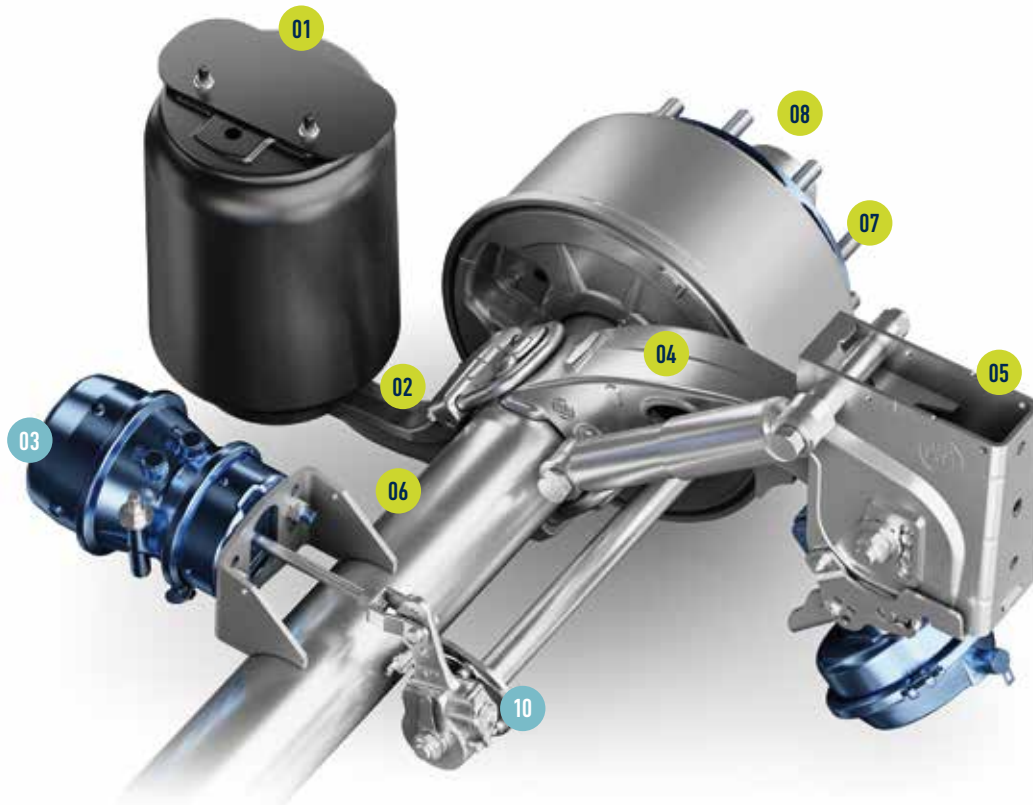

04

Länkarm

Offset (H)

A H = 60 mm

B H = 130 mm

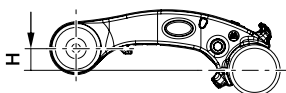

05

Luftfjädringens främre fästen

ST

205 mm

290 mm

Lös eller monterad

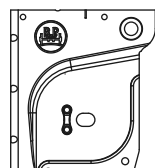

06

Axelkropp

Rund \varnothing 146 × 10 mm

07

Hjulbultar

93 mm

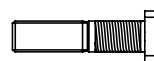

08

Hjulmuttrar

Lösa



09

Täckplåtar

(tillval, endast med skivbroms)
löst eller monterat

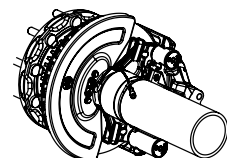

10

Bromshävarm

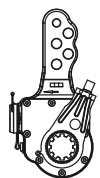

Tekniska data

SKIVBROMS OCH TRUMBROMS – LÄNKARM OCH LUFTBÄLGENS BÄRARM

Version

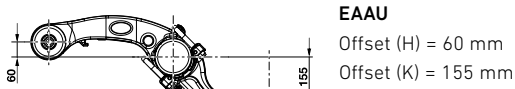

EAAU

Offset (H) = 60 mm
Offset (K) = 155 mm

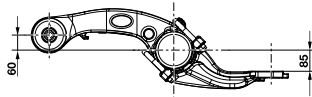

EAAM

Offset (H) = 60 mm
Offset (K) = 85 mm

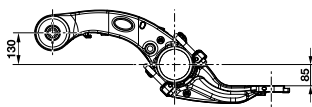

EABM

Offset (H) = 130 mm
Offset (K) = 85 mm

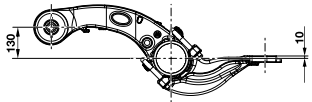

EABO

Offset (H) = 130 mm
Offset (K) = -10 mm

Körhöjd

Tom utan luft

145–190 mm

210 mm

185–230 mm

270 mm

240–260 mm

270–315 mm

305–390 mm

Främre fäste

205 mm

290 mm

205 mm

290 mm

205 mm

205 mm

290 mm

AXELLYFTANORDNINGAR

Tvåsidig axellyft

Lösa

Offset (H)

H = 60 mm

H = 130 mm

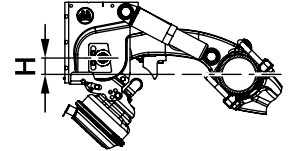

Sidmonterad axellyft

Lösa

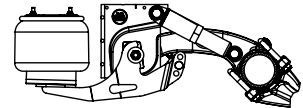

ECO AIR MED SKIVBROMS

TS2 4309/3709

Spår (SP) Fjädercentrum (FM)

1,965 1,200 / 1,250 / 1,270

1,980 1,200 / 1,250 / 1,270

2,000 1,200 / 1,250 / 1,270 / 1,300

2,010 1,200 / 1,250 / 1,270 / 1,300

2,040 1,200 / 1,250 / 1,270 / 1,300

2,095 1,270 / 1,300 / 1,350 / 1,400

2,140 1,300 / 1,350 / 1,400

Specifikationer i mm

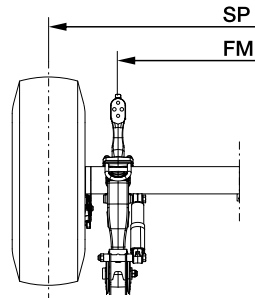

ECO AIR MED TRUMBROMS

SN 4218

Spår (SP) Fjädercentrum (FM)

Bromscylindefästes
centrum (GM)

2,015 1,200 / 1,250 / 1,270 / 1,300 376

2,040 1,200 / 1,250 / 1,270 / 1,300 401

2,100 1,270 / 1,300 / 1,350 461

2,140 1,300 / 1,350 / 1,400 501

Specifikationer i mm

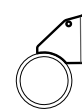
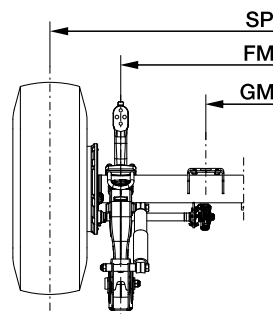

Bromscylindefäste R

Specialutrustning som inte anges här kan inte läggas till EAC-leveransomfattningen (t.ex. förberedelse för däcktrycksövervakningssystem).



Airlight II

FÖR ALL ROUND- BRUK

Tank- och silofordon
Megatrailers
Växelflak
Låglastare
Fordonstransporter
Timmertransporter



9-12

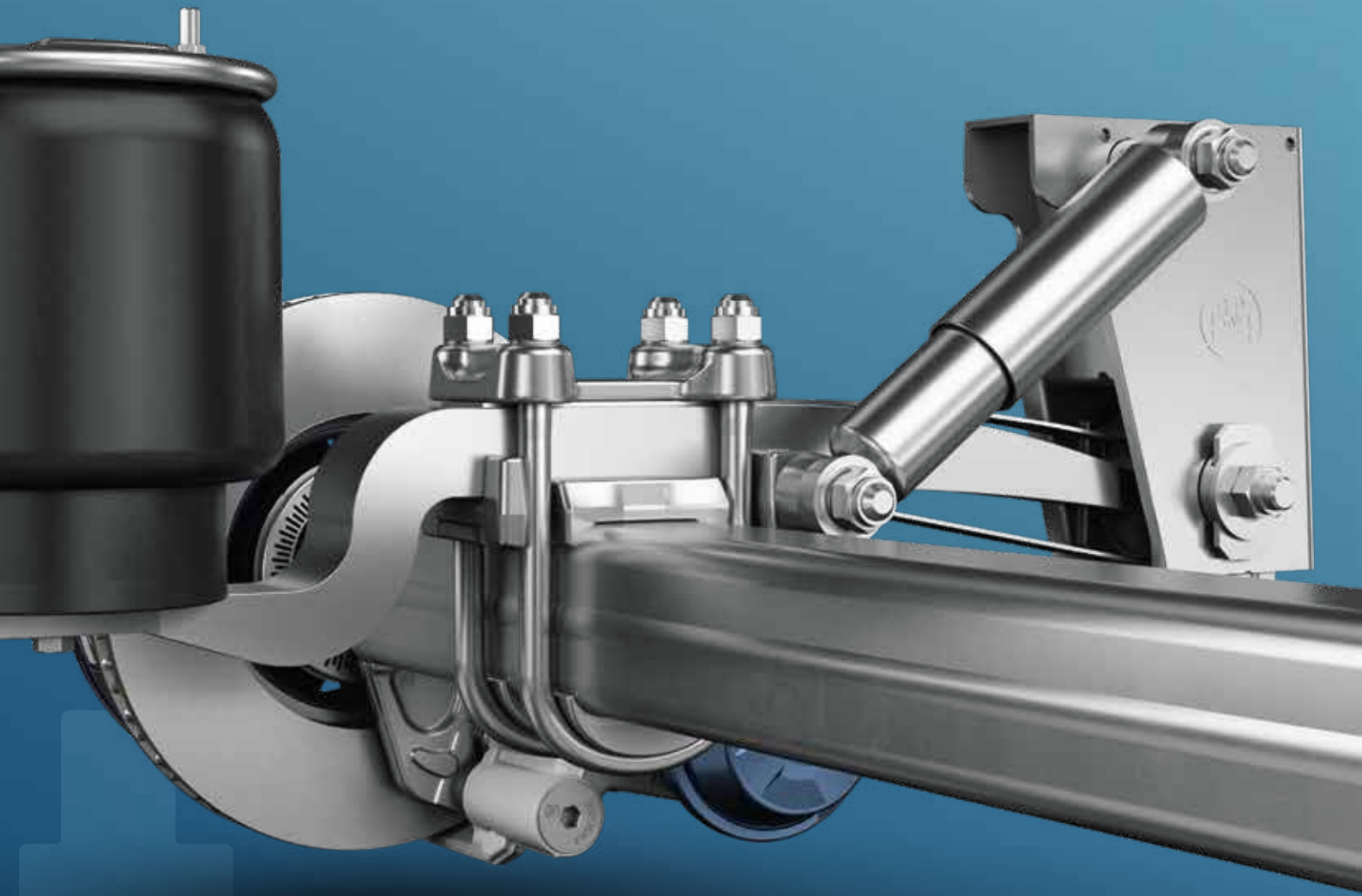

t

Airlight II

9–12 TON

Tank- och silofordon
Megatrailers
Växelflak
Låglastare
Fordonstransporter
Timmertransporter



Den intelligenta lösningen för dina behov.

Den lätta och robusta luftfjädringen är en riktig allround-komponent: Vare sig det handlar om lättviktsversionen för tank- och silofordon eller långdistansversionen för växelflaks- och megatrailers. Kostnadseffektiviteten är i främsta rummet – tack vare den underhållsfria fjäderfästningen och den höga lastkapaciteten, som kan ökas ytterligare med lättviktskomponenter. Det omfattande modulära systemet kan användas för att konfigurera den idealiska lösningen för alla behov.

Den individuella designen för varje användningsområde, med en rad möjliga modulvarianter och det stora utbudet av komponenter, gör denna luftfjädring till en verklig allround-komponent för intervallet 9–12 ton och möjliggör lättast möjliga konstruktion med maximal variation.

EGENSKAPER OCH FÖRDELAR FÖR TILLVERKARE

- För axellaster på 9–12 ton.
- Luftfjädring med maximalt antal alternativ för att skapa optimala varianter för alla användningsområden.
- En stor mängd olika skiv- och trumbromsar som kan användas för alla behov.
- Välj mellan klämd och svetsad fjäderfästning beroende på användningsområde.
- Finns som styraxel.

EGENSKAPER OCH FÖRDELAR FÖR FORDONSÄGARE

- Kräver inget underhåll med klämd fjäderfästning.
- Upp till 5 + 3 års ECO Plus-garanti med obegränsad körsträcka på nav, navlager, axelkropp, luftfjäderanslutning och främre fäste.
- Lättaste luftfjädringen av sin typ.
- Offset 0 och 120 tillgängliga.
- Singel- och tvillinghjul.



Upptäck lösningalternativen för Airlight II.



Alternativ 1

Lättviktsalternativ för tank- och silofordon

- Lättaste luftfjädringen på marknaden.
- 90 kg viktbesparing för 3-axlade enheter.
- Finns med aluminiumnav.
- Tillgänglig med LightTube länkarm.



Alternativ 2

Långdistansversion för mega- och växelflaks-trailers

- Stor effektkapacitet för långa körningar.
- Viktoptimerad.
- För låga frigångshöjder.



**MER INFORMATION OM
LÄTTVIKTSALTERNATIV**



Alternativ 3

Länkarm med tvåbladsfjäder för särskilt tuffa användningsområden

- Viktbesparing för upp till 12 ton axellast.
- Robust svetsad montering.
- Optimal anpassning till tyngdpunktshöjden.



Alternativ 4

Styraxel och medspårande axel med tvärbalk för bättre manövrerbarhet

- Mindre däckslitage.
- Lägre bränsleförbrukning.
- Tvärbalk tillgänglig, inga extra fästen krävs.
- Active Reverse Control (ARC) finns som tillval.



**MER INFORMATION OM
ACTIVE REVERSE CONTROL (ARC)**

Tekniska data

LUFTFJÄDRADE AXLAR OCH AXELAGGREGAT

Serie

Länkkarm
70 mm

Framre fäste och tvärbalk

Höjd

ALO

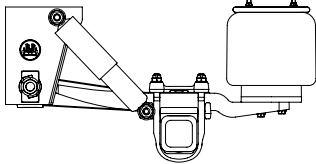

Enbladsfjäder 184
 1 × 56 268
 1 × 62 350
 1 × 65

TRUMBROMS

Axeltyp

Körhöjd

mm

HSF.. 390–565
 HZF..
 KHSF..
 KH2F..

LL medspårande axel med sidooffset eller raka
 länkkarmar

HSFH..LL 430–565
 MSFH..LL
 KHSF..LL
 KM2F..LL

ALM/ALMT

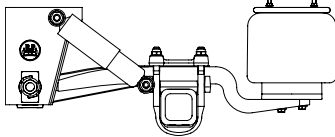

Enbladsfjäder 184
 1 × 56 268
 1 × 62 350
 1 × 65

HSF.. 245–420
 HZF..
 KHSF..
 KH2F..

LL medspårande axel med sidooffset eller raka
 länkkarmar

HSFH..LL 255–420
 MSFH..LL
 KHSF..LL
 KM2F..LL

ALU

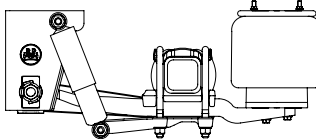

Enbladsfjäder 184
 1 × 56 268
 1 × 62 350
 1 × 65

HSF.. 175–300
 HZF..
 NHZF..
 KHSF..
 KHZF..

Tvåbladsfjäder 2 × 56

LL medspårande axel med raka
 länkkarmar

HSFH..LL 215–300
 NHZF..LL
 NMZF..LL
 KMZF..LL

SKIVBROMS TS2 3709

| Axeltyp | Körhöjd |
|------------|---------|
| | mm |
| SKHSF.. | 390–565 |
| SKHBF.. | |
| SKHZF.. | |
| SKHBFH..LL | 430–565 |
| SKHSFH..LL | |
| SKHSF.. | 245–420 |
| SKHBF.. | |
| SKHZF.. | |
| SKHBFH..LL | 255–420 |
| SKHSFH..LL | |
| SKHSF.. | 205–350 |
| SKHBF.. | |
| SKHZF.. | |
| SKHBFH..LL | 215–300 |

SKIVBROMS TS2 4309

| Axeltyp | Körhöjd |
|-----------|---------|
| | mm |
| SHSF.. | 390–565 |
| SHBF.. | |
| SHZF.. | |
| SHBFH..LL | 430–565 |
| SHSFH..LL | |
| SHSF.. | 245–420 |
| SHBF.. | |
| SHZF.. | |
| SHBFH..LL | 255–420 |
| SHSFH..LL | |
| SHSF.. | 235–300 |
| SHBF.. | |
| SHZF.. | |
| SHBFH..LL | 245–300 |

FJÄDERFASTSÄTTNING

Klämd fjäderfastsättning (Airlight II)

Airlight II-fjäderfastsättningen dras åt med en vridmoments-/vinkelprocess som styrs av draghållfastheten och kräver därför inget underhåll vid onroad.

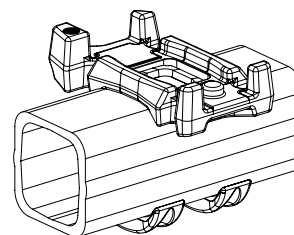
**Svetsad fjäderfastsättning (Airlight II- och SL-luftfjädring)**

Airlight II- och SL-luftfjädringen kan utrustas med en svetsad fjäderfastsättning för de tuffaste belastningssituationerna, t.ex vid tunga axellaster och offroad.

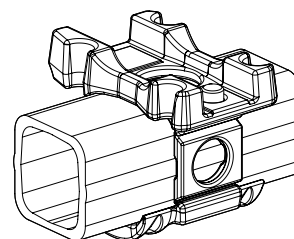

Tekniska data

AL II LUFTFJÄDRINGSFÄSTEN

Luftfjädringsfästen av stål för länk-
armar med enbladsfjäder

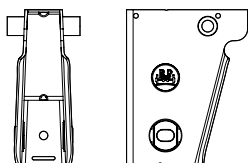

Svetsad

Lätt att ansluta till
fordonsramen.
Extremt hög vridstyvhet
som möjliggör enkel
tvärstagning.

Luftfjädringsfästen av stål för länk-
armar med tvåbladsfjäder

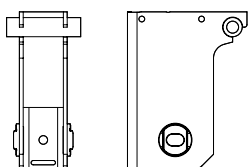

Svetsad

Luftfjädringsfästen av stål

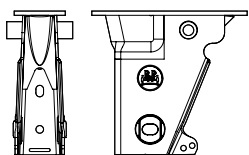

Fastskruvad

Skrivas fast på fordons-
ramen.

Luftfjädringsfästen av specialstål

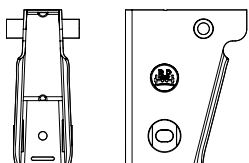

Svetsad

För fordon med ram av
specialstål, svetsas fast.

Luftfjädringsfästen av aluminium

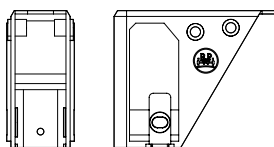

Svetsad

För fordon med ram av
aluminium, svetsas fast.

| Typ av luftfjädringsfästen | Tillgängliga höjder (mm) | | | | |
|----------------------------|--------------------------|-----|-----|-----|-----|
| Stål | 184 | 268 | 278 | 350 | 430 |
| Specialstål | 184 | 268 | | | |
| Aluminium | 184 | 268 | | | |

EGENSKAPER OCH FÖRDELAR

- Med standardmässig spårjustering.
- För 70 mm breda länkarmer.
- Axellast 9–12 ton, beroende på version.
- Fjäderbultar med M 24-gänga.

TVÄRBALK

Tvärbalk av stål

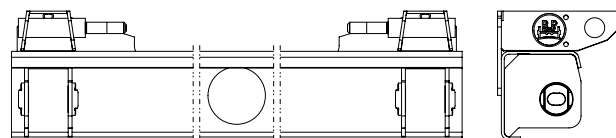

Svetsad

Tvärbalk av stål

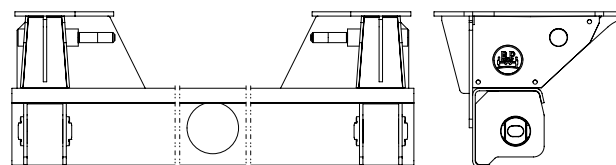

Fastskruvad

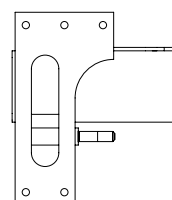

Tvärbalkar från BPW ersätter
luftfjädringsfästena och ger
ytterligare stadga. Tvärbalkarna
kan enkelt skruvas eller svetsas
fast i ramen.

| Tvärbalkens tjocklek | Tillgängliga höjder (mm) | | | |
|----------------------|--------------------------|-----|-----|-----|
| 6 mm | 184 | 194 | 268 | 278 |
| 8 mm | 186 | 196 | 270 | 280 |

Tvärbalkens fjädercentrum (FM)

| | | | | |
|-----|------|------|------|------|
| 980 | 1100 | 1200 | 1300 | 1400 |
|-----|------|------|------|------|

EGENSKAPER OCH FÖRDELAR

- Integrerad spårjustering som standard.
- För 70 mm breda länkarmer med enbladsfjäder.
- Axellast upp till 10 ton.
- Fjäderbultar med M 24-gänga.

AXELLYFTANORDNINGAR

Tvåsidig

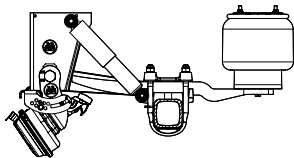

Den kompakta tvåsidiga axellyften är enkel att montera på luftfjädringsfästena. Den har en låg vikt och möjliggör en stor markfrigång.

Sidmonterad

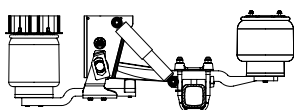

Den sidmonterade lyften är monterad på luftfjädringsfästet och kan användas för att lyfta axelaggregatets främre axel.

Mittmonterad

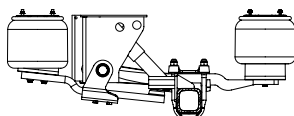

Den mittmonterade lyftanordningen är monterad i fordonets mitt med hjälp av en extra lyftkonsol. Den kan användas för att lyfta axelaggregatets centrala eller bakre axel.

Centrumlyft

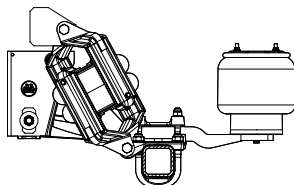

Centrumlyften är monterad i fordonets mitt när det finns begränsat utrymme och kan användas för att lyfta axelaggregatets centrala och bakre axel.

LUFTBÄLGSVERSIONER

BPW tillhandahåller luftbälgar med olika egenskaper för olika användningsområden:

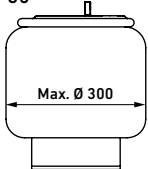
| 30 | Luftbälg | Fjädringsväg |
|---|----------|--------------|
|  | BPW 30 | 220 mm |
| | BPW 30 K | 190 mm |

| 36 | Luftbälg | Fjädringsväg |
|---|----------|--------------|
|  | BPW 36 | 220 mm |
| | BPW 36 K | 190 mm |
| | BPW 36-1 | 260 mm |

LUFTBÄLGENS SKRUVFÖRBAND

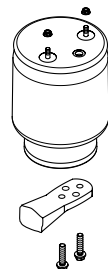

| Luftbälg | Fastskruvad bälgplatta i bälgklockan |
|----------|--|
| BPW 36-1 | Luftbälgen ansluts till länkarmen med två fästskruvar. |
| BPW 36 K | |
| BPW 36 | |
| BPW 30 K | |
| BPW 30 | |

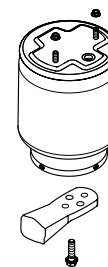

| Luftbälg | Centrumskruv |
|----------|---|
| BPW 30 K | Luftbälgen ansluts till länkarmen med en fästskruv. |
| BPW 30 | |



MER INFORMATION OM DE NÄMNDNA KOMPONENTERNA FINNS I INSTALLATIONSHANDLEDNINGEN FÖR LUFTFJÄDRINGSSYSTEM

SL FÖR TUFFA FÖRHÅLLANDEN

Tunga tippfordon
Tunga timmertransporter

12-1

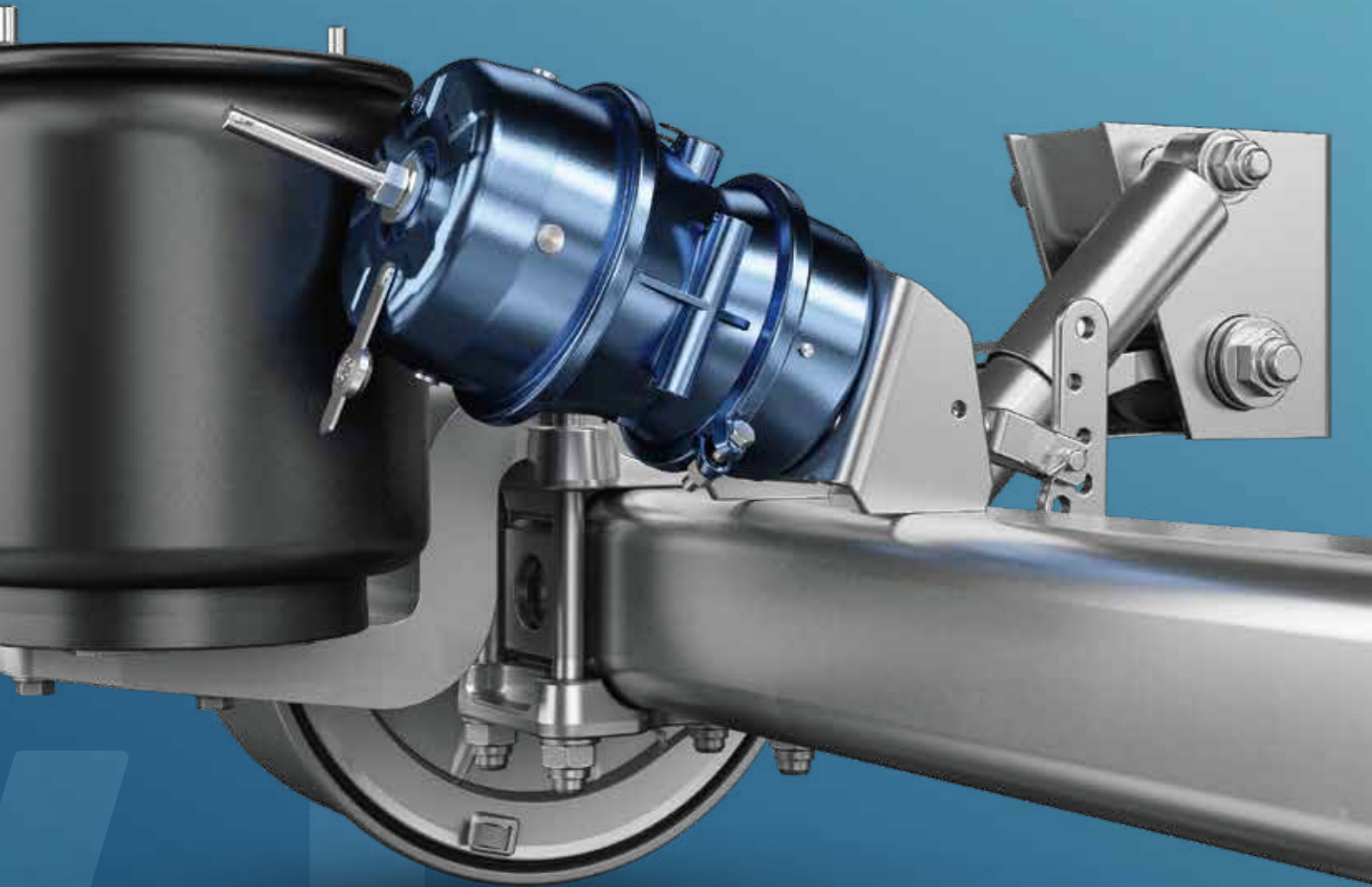

SL

12–14 TON

Tunga tippfordon
Tunga timmertransporter

Klarar tuffa miljöer.

Med SL luftfjädring för de tuffaste terrängförhållandena kan du lita på beprövad teknik och luftfjädring med lång livslängd och enastående tillförlitlighet. Den modulära designen gör den extremt enkel att underhålla och om du behöver uppsöka en verkstad kan du vara säker på att fordonet inte kommer att behöva vara där länge tack vare den utmärkta tillgången på reservdelar.

EGENSKAPER OCH FÖRDELAR FÖR TILLVERKARE

- För axellaster på 12–14 ton.
- Körhöjder från 230–600 mm är möjligt.
- 100 mm bred länkarm.
- 150 mm kvadratisk axelkropp som standard.
- Främre fästen med 8 mm tjocklek.

EGENSKAPER OCH FÖRDELAR FÖR FORDONSÄGARE

- Välj mellan länkarmar med en- eller tvåbladsfjäder.
- Svetsad fjäderfastsättning som standard.
- Robust och enkel att underhålla.



Tekniska data

LUFTFJÄDRADE AXLAR OCH AXELAGGREGAT

Serie

Länkarm
100 mm

Framre fästen

TRUMBROMS SN 4220

Axeltyp

Körhöjd

Höjd

mm

SLO

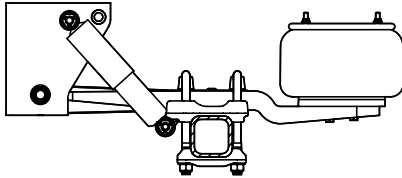
Enbladsfjäder
1 × 57

184

268

350

Tvåbladsfjäder
2 × 43

HSF..

415–585

HZF..

LL medspårande axel med raka länkar

HSFH..LL

425–560

SLM

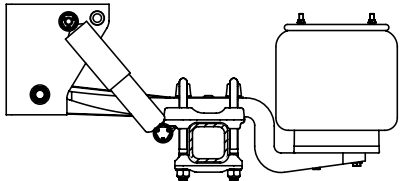
Enbladsfjäder
1 × 57

184

268

350

Tvåbladsfjäder
2 × 43

HSF..

320–500

HZF..

LL medspårande axel med raka länkar

HSFH..LL

330–500

SLU

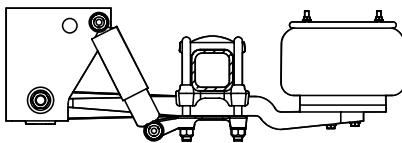
Enbladsfjäder
1 × 57

184

268

350

Tvåbladsfjäder
2 × 43

HSF..

235–335

HZF..

SKIVBROMS TSB 4312

| Axeltyp | Körhöjd |
|---------|---------|
| | mm |
| SHSF.. | 415–585 |
| SHSZF.. | |

SHSF.. 345–500
SHZF..

På förfrågan

FJÄDERFASTSÄTTNING**Svetsad fjäderfastsättning**

SL luftfjädring har svetsad fjäderfastsättning som standard.

Denna kontaktyta med axelkroppen gör att dess fördelar kommer till sin rätt i användningsområden världen över under svåra förhållanden, vid offroadkörning och körning med tung last.

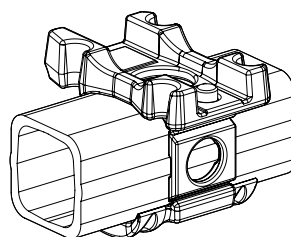

**INSTALLATIONSINSTRUKTIONER
FÖR SL LUFTFJÄDRING**

Tekniska data

FRÄMRE FÄSTEN FÖR SL LUFTFJÄDRING

Luftfjädringsfästen av stål

Typ E (Fast)

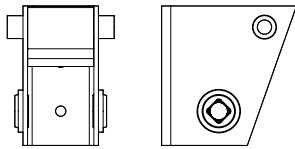

Svetsad

Luftfjädringsfästen av stål

Typ EV (Justerbart)

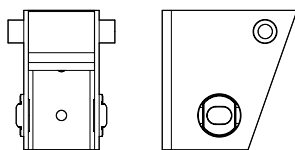

Svetsad

| Typ av luftfjädringsfäste | Tillgängliga höjder (mm) | | | |
|---------------------------|--------------------------|-----|-----|-----|
| Stål | 184 | 268 | 350 | 430 |

EGENSKAPER OCH FÖRDELAR

- Med och utan spårjustering.
- För 100 mm breda länkar.
- Fjäderbultar med M 30-gänga.
- Stötdämparinfästning med skruv och låsmutter.
- Fasta och justerbara luftfjädringsfästen finns tillgängliga.

AXELLYFTANORDNINGAR

Tvåsidig

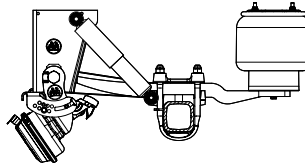

Den kompakta tvåsidiga axellyften är enkel att montera på luftfjädringsfästena. Den har en låg vikt och möjliggör en stor markfrigång.

Sidmonterad

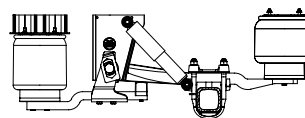

Den sidmonterade lyften är monterad på luftfjädringsfästet och kan användas för att lyfta axelaggregatets främre axel.

Mittmonterad

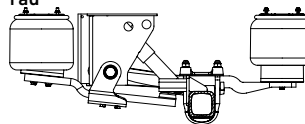

Den mittmonterade lyftanordningen är monterad i fordonets mitt med hjälp av en extra lyftkonsol. Den kan användas för att lyfta axelaggregatets centrala eller bakre axel.



INSTALLATIONSINSTRUKTIONERNA FÖR
SL LUFTFJÄDRING FINNS HÄR

BPW tillhandahåller luftbälgar med olika egenskaper för olika användningsområden:

LUFTBÄLGSVERSIONER

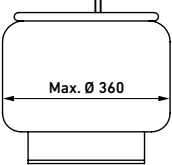
| 36 | Luftbälg | Fjädringsväg |
|---|----------|--------------|
|  | BPW 36 | 220 mm |
| | BPW 36 K | 190 mm |

LUFTBÄLGENS SKRUVFÖRBAND

| Luftbälg | Fastskruvad bälgplatta i bälgklockan |
|----------|--|
| BPW 36 | Luftbälgen ansluts till länkarmen med två fästskruvar. |
| BPW 36 K | |



BPW-gruppens varumärken:



BPW Air Suspensions 18921901 s



Fordonsmateriel AB

Lagegatan 15 | BOX 1180, 262 23 Ängelholm

Tel +46 431 45 88 00 | info@foma.se | www.foma.se

