

STÄLLBAR DRAGSTÅNG

Rockinger GZL dragstänger är lättmonterade och ställbara.
De passar släpvagnar med CC-mått mellan 700 – 1300 mm.

ENKEL JUSTERING

Dragstången kan anpassas till de flesta fordonskombinationer. Med ett fåtal standardenheter erhålls dragstångslängder från 1200 – 3500 mm (se tabell) och CC-mått 700 – 1300 mm.

YTBEHANDLING

Dragstången är KTL-ytbehandlad vilket ger suveränt rostskydd och även ett extra skydd mot stenskott och andra skador. Dragstången är övermålningsbar om så behövs.

MONTERING

För infästning i släpvagnen kan dragstången förses med antingen Vibrablock (mått 32x100 mm) eller Briab infästning.

ÖVRIGT



Dragögla: \varnothing 57,5 mm

En komplett dragstång, 2200 mm lång, 1100 mm bred med 100/32 mm anslutningar, väger 110 kg.

Köp till: Briab infästningsatts



Rockinger dragstång GZL

Typ av dragstång			D (kN)	EG / EC	A (mm)	B (mm)	V (mm)	U Profil
GZL 50 B	50 t	16 t	180	e4 00-2583	1400-1750	700-1300	12x50	U 100
GZL 50 B	50 t	16 t	180	e4 00-2583	1800-3500	700-1300	12x50 (16x50)	U 100
GZL 50 B	50 t	18 t	180	e4 00-2583	1600-2250	700-1300	12x50	U 100
GZL 50 B	50 t	18 t	180	e4 00-2583	2300-3500	700-1300	12x50 (16x50)	U 100



Släpvagnens maxvikt (t)



Max boggi framvikt (t)

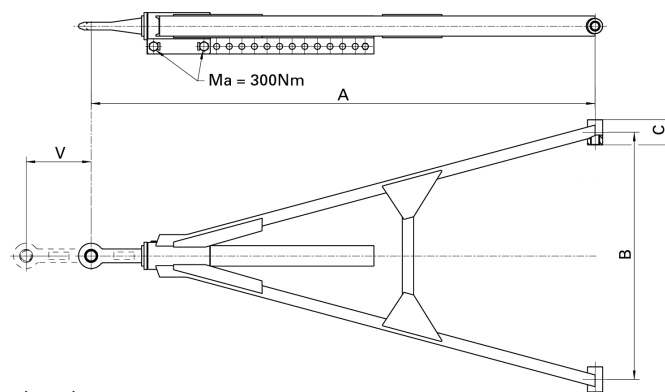

Fordonsmateriel AB

Lagegatan 15 · BOX 1180 · 262 23 Ängelholm · Sverige
Tel. +46 431 45 88 00 · info@foma.se · www.foma.se