

ERMAX®

BELYSNINGSKAMPANJ!

Ermax TM5 baklykta för maximal körsäkerhet

Eternal light® erbjuder överlägsen prestanda och tester visar på följande fördelar -

- Mer än 4,5 gånger mer synligt ljus vid låga vinklar vilket förebygger olyckor
- Den homogena ljusbilden minskar påfrestningen på ögonen vilket minskar bakomvarande förarens trötthet.

Utöver detta erbjuder Ermax belysning även -

- Okrossbar polykarbonatlinns – Lång livstid
- Ultra-slimmad design för optimal integration i stötdämpare och underkörningskydd
- Maximal inbyggnadsflexibilitet
- Vridmonterad kromring – Underlättar underhåll och rengöring.
- IP67-Klassad

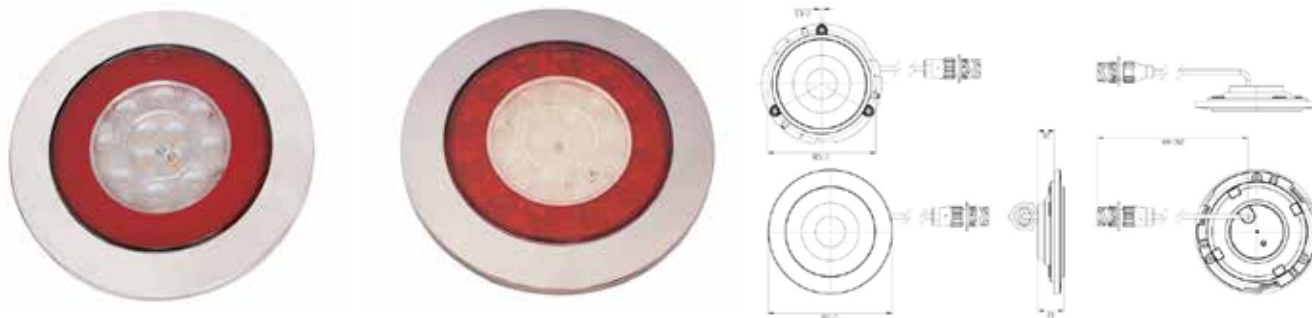

Artikelnummer	Volt	IP-klass	Funktioner	Anslutning	Bild
69.098.212.101	10/30V	IP67	Bl Bak St Back Dim Sid Ref Nr	Open end 2500 mm	1
69.098.212.102	10/30V	IP67	Bl Bak St Back Dim Sid Ref Nr	7 pol AMP 1.5 200 mm	1
69.098.255.101	10/30V	IP67	Bl Bak St Back Dim Sid Ref Nr	Open end 2500 mm	2
69.098.255.102	10/30V	IP67	Bl Bak St Back Dim Sid Ref Nr	7 pol AMP 1.5 200 mm	2

250:- /st
Exkl. Moms

För mer information kontakta FOMAs säljavdelning på 0431-45 88 00.

ERMAX[®]

BELYSNINGSKAMPANJ!

Ermax LED arbetsbelysning

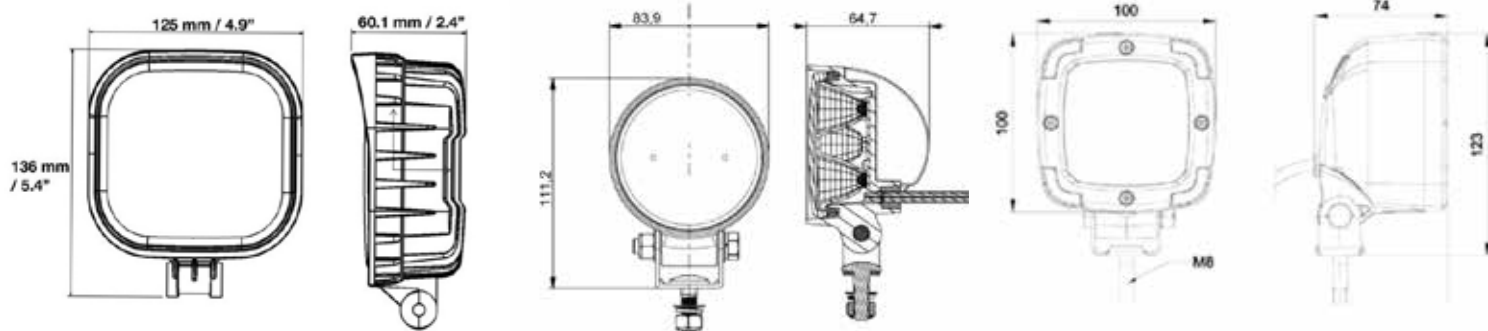

Artikelnummer	Volt	IP-klass	Kabellängd (mm)	Mått (mm)	Kontakt	Lumen (Ber./Mått)	Förbrukning	Bild	Netto
69.098.174.140	12-36V	IP69	280	136 x 125 x 60	Open-end	2100 / 1500	20W	1	290:-
69.098.174.142	12-36V	IP69	200	136 x 125 x 60	Super Seal	2100 / 1500	20W	1	320:-
69.098.174.144	12-36V	IP69	280	136 x 125 x 60	Deutch	2100 / 1500	20W	1	330:-
69.098.256.080	10-30V	IP67	1000	ø 84 x 55	Open-end	1000 / 600	12W	2	300:-
69.098.256.495	10-50V	IP68	1400	100 x 100 x 74	Open-end	240 / 180	15W	3	250:-
69.098.256.494	10-50V	IP68	1400	100 x 100 x 74	Super Seal	240 / 180	15W	3	290:-